

CITROËN ^ CX





Parce que la sécurité est une nécessité chaque jour plus impérieuse, Citroën a conçu la CX à partir d'une nouvelle exigence, la sécurité globale. Une sécurité faite de qualités routières, de fiabilité, d'aménagements intérieurs.

Parce que le confort devient un besoin chaque jour plus affirmé, Citroën a conçu la CX à partir d'une nouvelle recherche, le bien-être. Un bien-être fait d'espace, de détente, de silence.

Parce que la ligne d'une voiture doit naître de sa fonction, Citroën a conçu la CX à partir d'une nouvelle esthétique : l'équilibre. Un équilibre fait d'aérodynamisme, d'habitabilité, de compacité.

Parce qu'une voiture doit être la synthèse de qualités qui se conjuguent, Citroën a créé la CX à partir d'une nouvelle conception. Cette conception lie indissociablement les techniques éprouvées, les innovations, les perfectionnements.

Et parce que la qualité de la création n'a de sens qu'associée à la qualité de fabrication Citroën fabrique la CX dans une nouvelle usine, avec de nouveaux moyens, de nouvelles méthodes, et la volonté permanente de produire des voitures irréprochables.

CX, LA SECURITE DE CONDUITE DES GRANDES CITROËN

La CX est l'héritière de l'avance technique incontestée de Citroën en matière de sécurité "active": tenue de route, direction, suspension, freinage.

Traction avant à 4 roues indépendantes munies chacune de la célèbre sphère amortisseur qui a démontré sur des millions de véhicules l'efficacité de la suspension hydropneumatique, la CX fait preuve à tout moment d'une tenue de route exemplaire que les inégalités du sol, les variations d'adhérence ne prennent jamais en défaut.

La direction à crémaillère est douce, précise, stable. Elle peut être, sur option, équipée d'un système exclusif d'assistance à rappel asservi: la DIRAVI.

La commande à haute pression hydraulique, la faible course de la pédale, les 4 freins assistés à disque, les deux circuits indépendants, la ventilation des disques avant, les limiteurs qui dosent l'effort en fonction de la charge, constituent un dispositif de freinage rapide, progressif, sûr.



Les disques avant sont ventilés dans leur épaisseur, et bénéficient d'un apport d'air froid, prélevé à l'avant de la voiture. Plus la vitesse augmente, plus le refroidissement augmente, et le freinage présente à tout moment sa pleine efficacité. 1

La traction avant, symbole même de l'avance technique de Citroën qui le premier fit la preuve de la supériorité de cette conception, augmente l'adhérence du véhicule, lui donne plus de stabilité, en toutes circonstances. 2

La hauteur au-dessus du sol est constante quelle que soit la charge que la CX ait à supporter, grâce à la correction d'assiette automatique. Que le conducteur soit seul, qu'il y ait 4 passagers, la CX garde un comportement et une sécurité identiques. 3

La précision de la direction de chaque CX est sévèrement contrôlée sur un banc de dérive, qui permet de vérifier l'absence de tout écart par rapport à une trajectoire idéale. 4

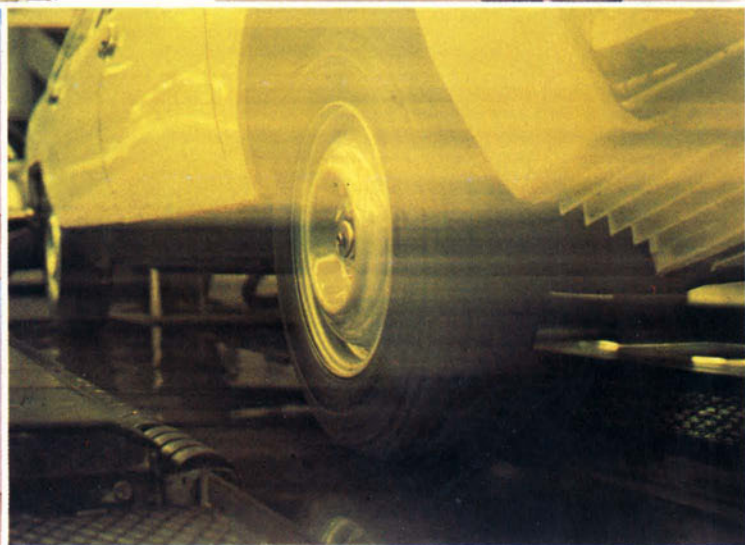
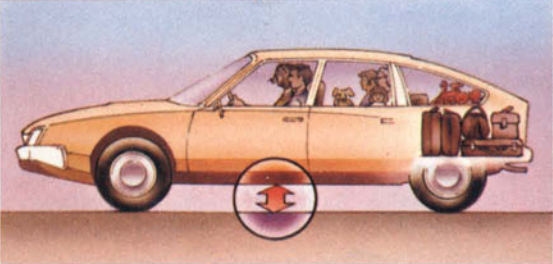
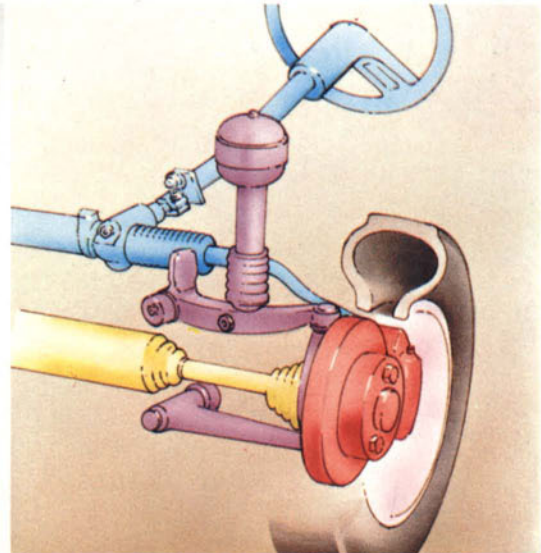
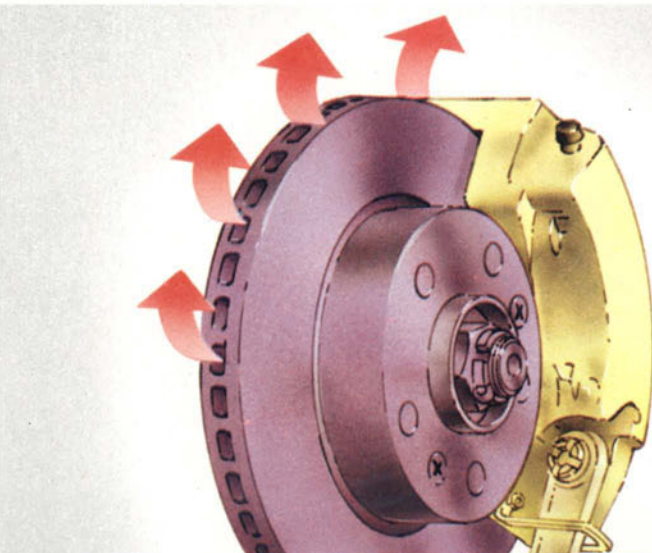

CX, PROTECTION EFFICACE DES PASSAGERS

De la conception de son architecture au plus infime détail d'aménagement intérieur, tous les éléments de la CX ont été étudiés, choisis, comme autant de mesures de protection des passagers, complétant par une sécurité "passive" la sécurité "active".

La coque en tôle d'acier est conçue de telle sorte qu'elle est capable d'absorber par déformations à l'avant et à l'arrière le maximum d'énergie de choc, préservant les occupants situés dans l'habitacle central rigide.

L'aménagement intérieur est exempt de toute saillie agressive. Les formes, les matériaux de la planche de bord, de la boîte à gants, du volant résultent d'une étude minutieuse. Les leviers de commande des portes sont intégrés dans les panneaux.

L'Association française de la Presse automobile a décerné à la CX le prix de la Sécurité.

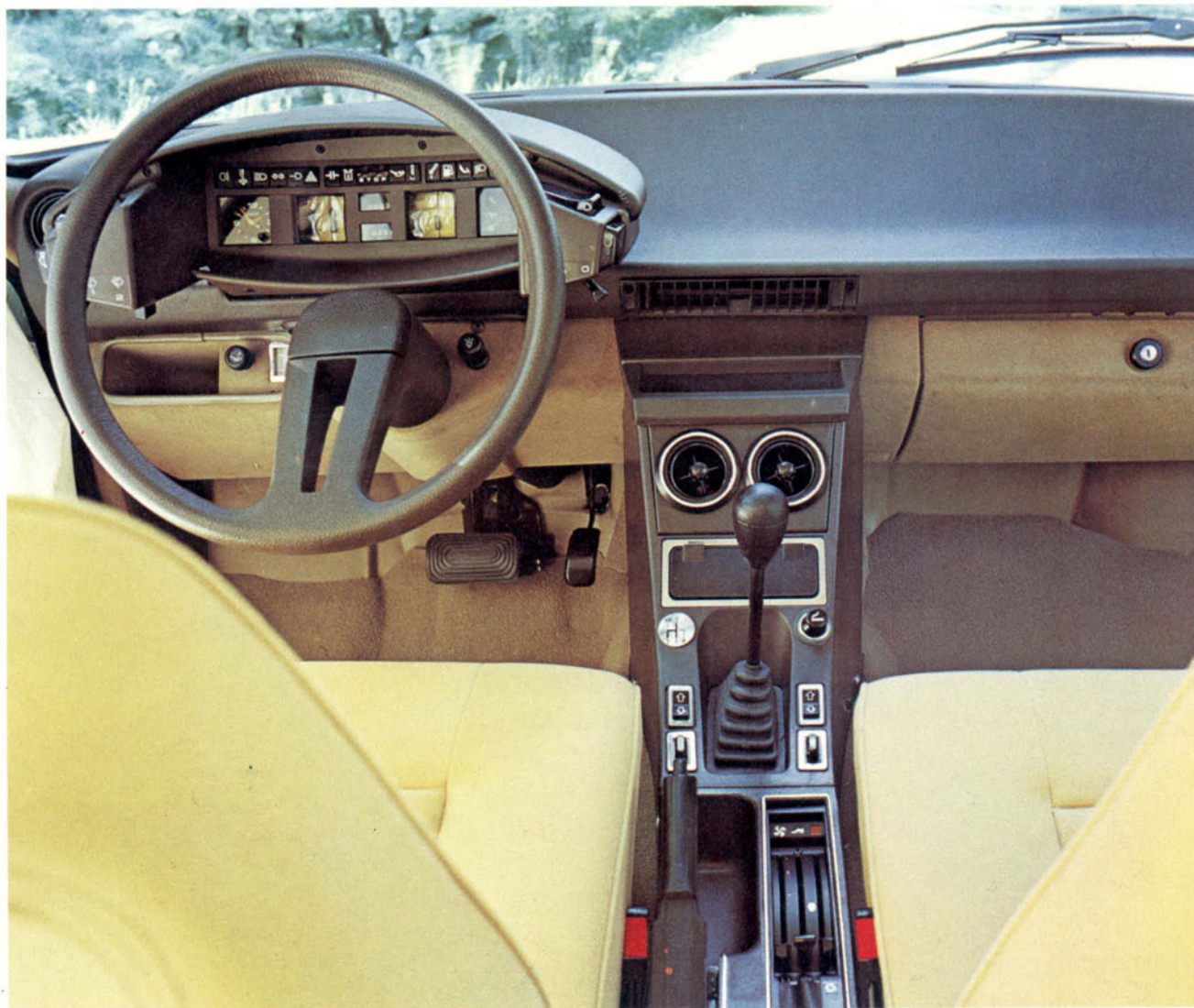

La structure de la CX comporte des zones dites de déformation. Leur rôle, en cas de choc, est d'absorber un maximum d'énergie, de canaliser l'éventuelle déformation pour en protéger l'habitacle. 1

La forme des portières épouse la forme du coude et de la hanche. Ce détail est révélateur de la complexité des études qui ont présidé à la conception de la CX, véhicule de sécurité globale. 2

Le champ de vision offert au conducteur est remarquable par l'importance de la surface vitrée et la quasi-absence d'angles morts. Meilleure est la visibilité, plus grande est la sécurité. 3

Plus de 500 points sont contrôlés (ici : l'assemblage) dans le montage d'une CX. Les résultats sont consignés sur une fiche de contrôle propre à chaque véhicule et attestent la qualité de fabrication à tous les stades. 4

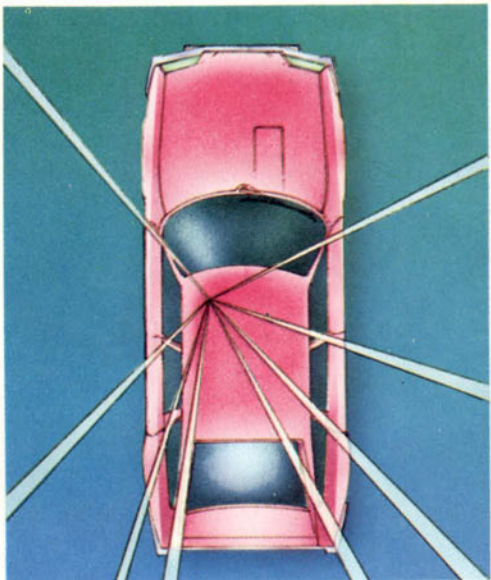
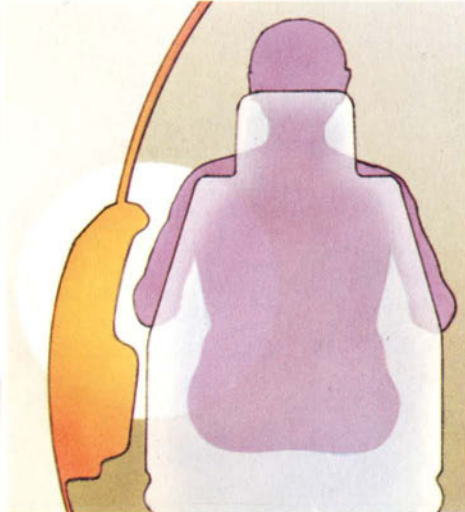
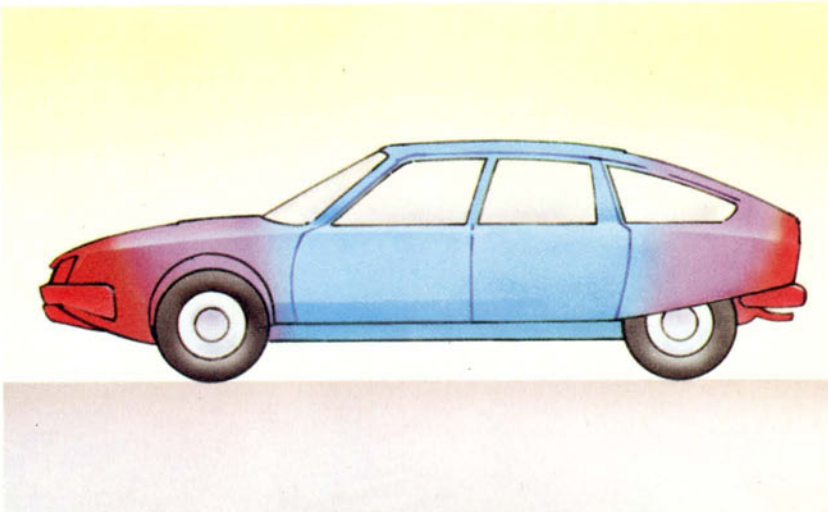

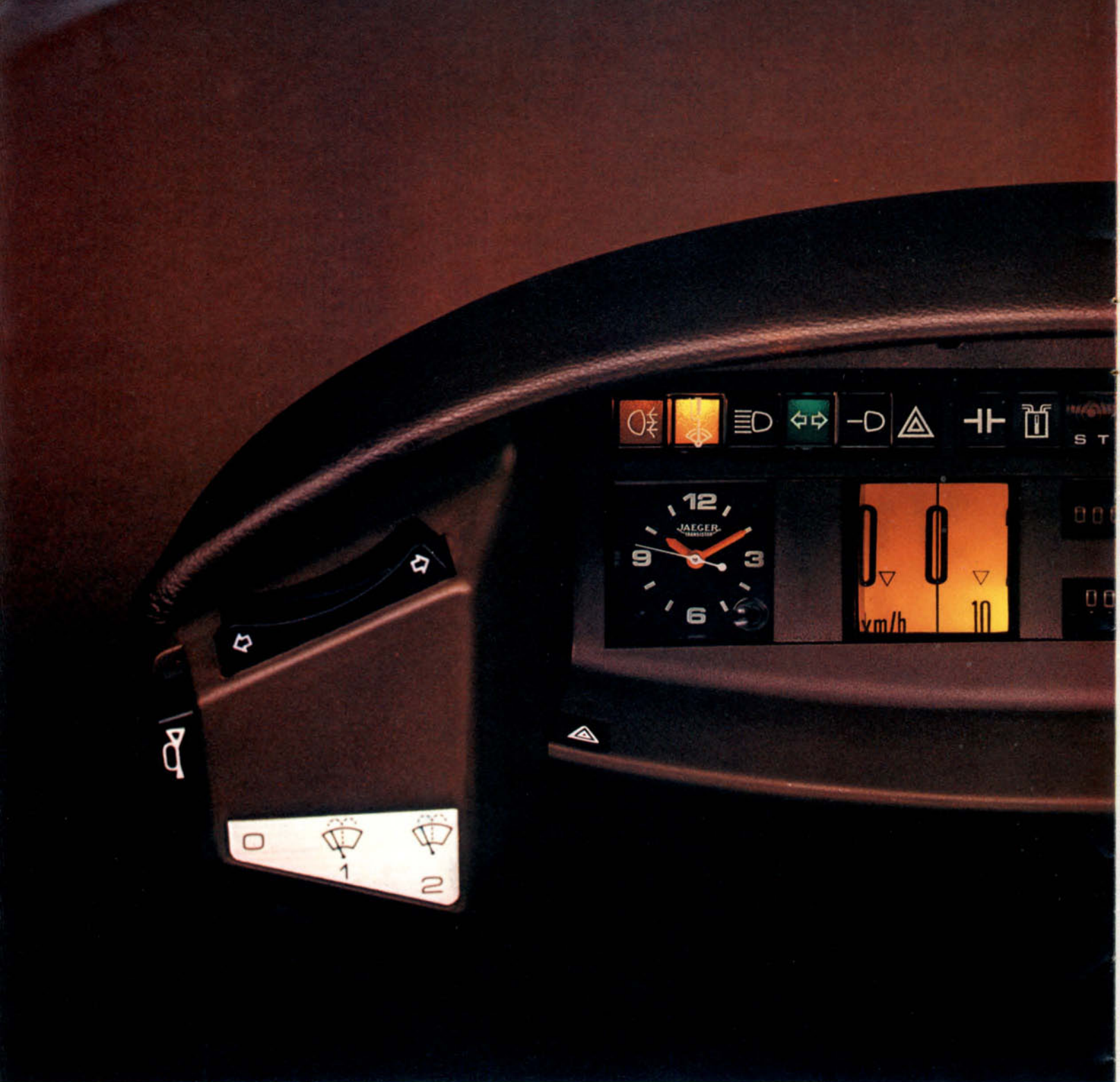

- 1 Commande des indicateurs de direction
- 2 Voyant jaune de frein de secours et d'immobilisation
- 3 Voyant bleu des phares
- 4 Voyant vert des indications de direction
- 5 Voyant vert d'éclairage des lanternes
- 6 Voyant rouge du signal de détresse
- 7 Voyant rouge de pression hydraulique et de niveau du liquide de freins.
- 8 Voyant rouge d'arrêt impératif et bouton testeur.
- 9 Voyant rouge de pression d'huile moteur
- 10 Voyant rouge de température d'eau
- 11 Voyant rouge de température huile moteur
- 12 Voyant minimum du réservoir de carburant.
- 13 Voyant jaune d'usure des freins
- 14 Voyant jaune d'éclairage des codes (feux de croisement)
- 15 Voyant jaune de chauffage électrique de lunette arrière
- 16 Commande d'éclairage des codes (feux de croisement)
- 17 Commande d'appel optique
- 18 Commande des lanternes et des phares (feux de route)
- 19 Commande de rhéostat d'éclairage du tableau de bord
- 20 Détecteur de charge
- 21 Jauge de carburant
- 22 Compte-tours électronique
- 23 Compteur kilométrique totalisateur
- 24 Compteur kilométrique journalier
- 25 Commande de remise à zéro du compteur kilométrique journalier
- 26 Tachymètre
- 27 Commande de remise à l'heure
- 28 Montre électrique
- 29 Commande de signal de détresse
- 30 Commande d'essuie-glace et de lave-glace électrique
- 31 Commande d'avertisseur sonore

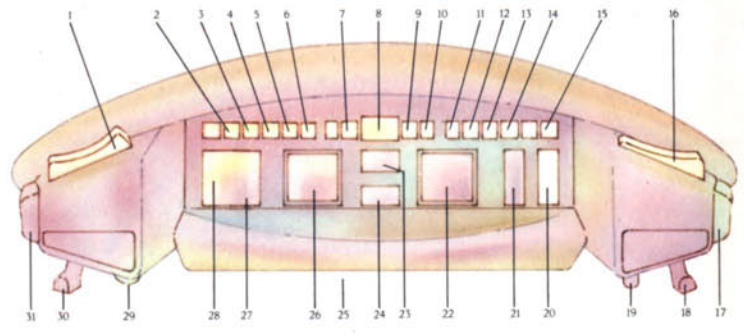

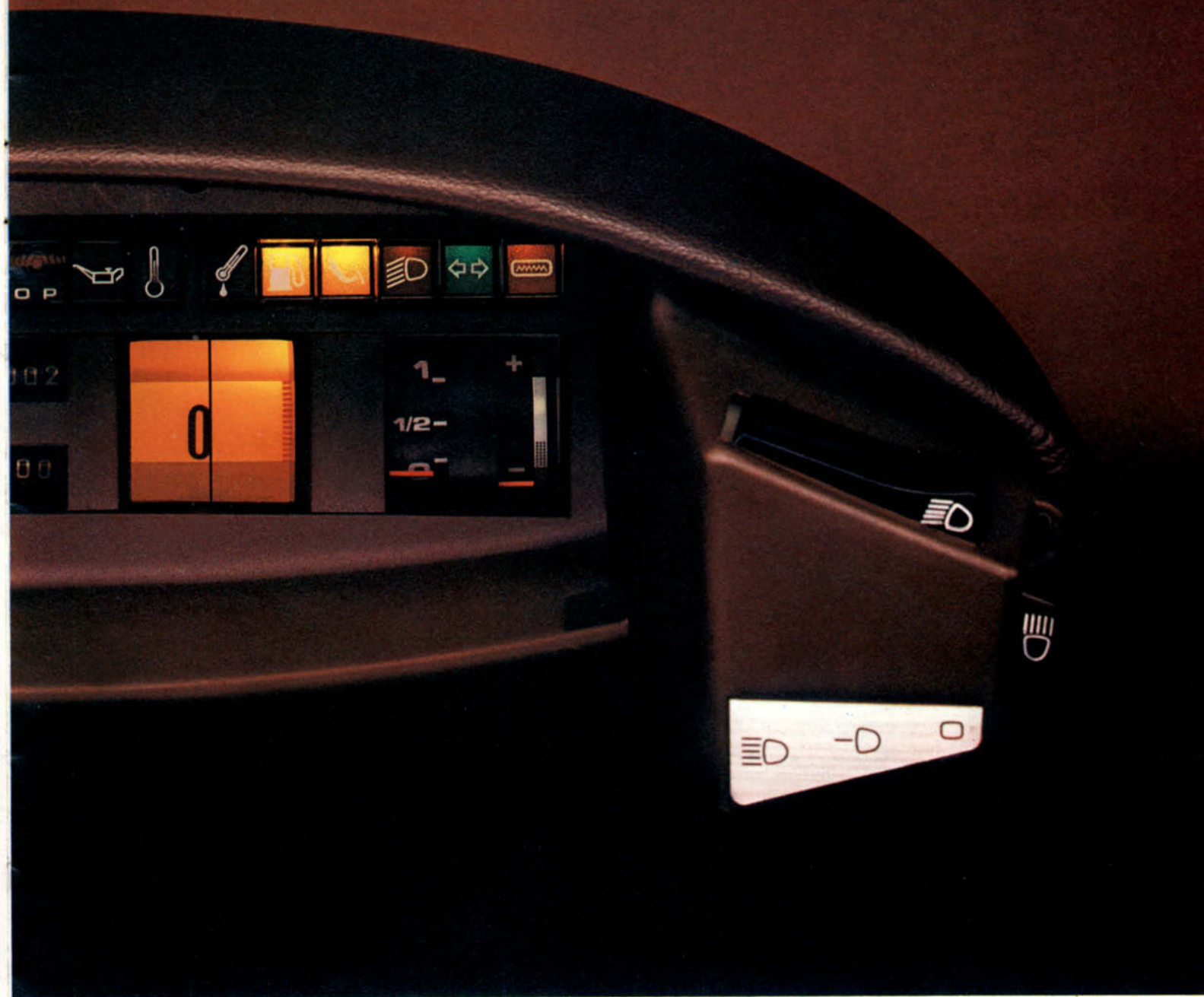

CX, UNE CONDUITE INTELLIGENTE

Le tableau de bord de la CX est très complet, et son esthétique séduisante. Mais sa qualité fondamentale est la cohérence, qui rend la conduite plus simple, plus sûre.

L'indicateur de vitesse et le compte-tours sont à lecture directe et se consultent d'un bref regard.

les signaux d'urgence et voyants de

contrôle sont répartis sur une même ligne, parfaitement visibles.

Les commandes, ingénieusement groupées en 2 blocs, peuvent être actionnées du bout des doigts, sans lâcher le volant :

– bloc de gauche : les clignotants, l'avertisseur sonore, le lave-glace, l'essuie-glace, le signal de détresse,

– bloc de droite : la commande lanternes/codes/phares, le sélecteur de phares, l'appel optique.

CX, UN NOUVEAU BIEN-ETRE

En CX, les passagers ignorent les irrégularités du sol, les défauts de revêtements, absorbés par la douceur et l'efficacité de la suspension hydropneumatique.

En CX, les passagers bien installés dans leur siège ne subissent par le contre-coup des variations de vitesse, même en cas d'accélération ou de freinage brusque, grâce à un dispositif anticabreur (à l'avant) et à la présence de barres stabilisatrices (avant et arrière).

En CX, les passagers découvrent un

nouvel aspect du confort : le silence. Un silence qui résulte de l'architecture particulière de la CX : la coque et le châssis-cadre sont reliés par des liaisons élastiques, les "silence-blocs" qui réalisent l'isolement sonore de l'habitacle par rapport au moteur et aux organes mécaniques.



La suspension hydropneumatique, exclusivité Citroën, est autant un facteur de sécurité qu'un élément de confort. L'interaction du liquide (incompressible) et du gaz (compressible) améliore la tenue de route, contrôle les oscillations, évite le tressautement des roues. D'où la sensation, de rouler sur une route idéalement lisse.

L'assemblage de la caisse au châssis par des silencieux, exclusivité de montage sur véhicule seulement, exclusivité CX, réalise une filtration à double étage, qui supprime les répercussions des bruits et vibrations.

Chaque roue est munie d'une sphère amortisseur qui joue avec plus d'efficacité et de douceur le rôle traditionnellement confié aux ressorts métalliques. L'amortissement s'opère par une sorte de laminage du liquide à son passage vers la sphère.

Une piste spéciale permet de vérifier "en réel" les résultats des tests de vibration que chaque CX subit en cours de fabrication sur une trajectoire simulée.

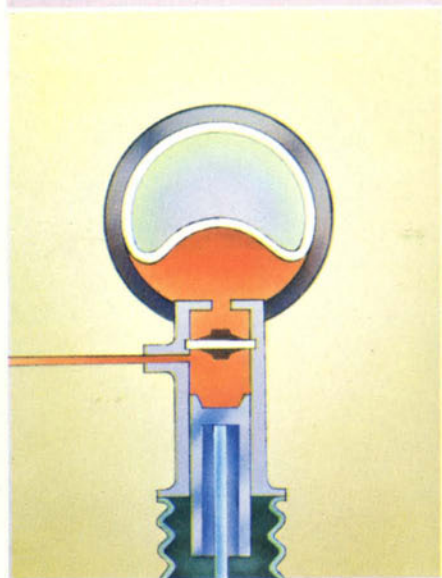
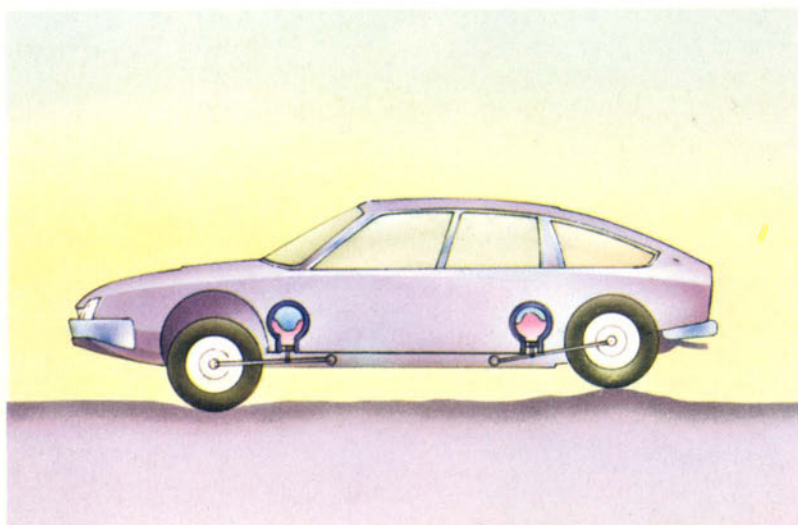

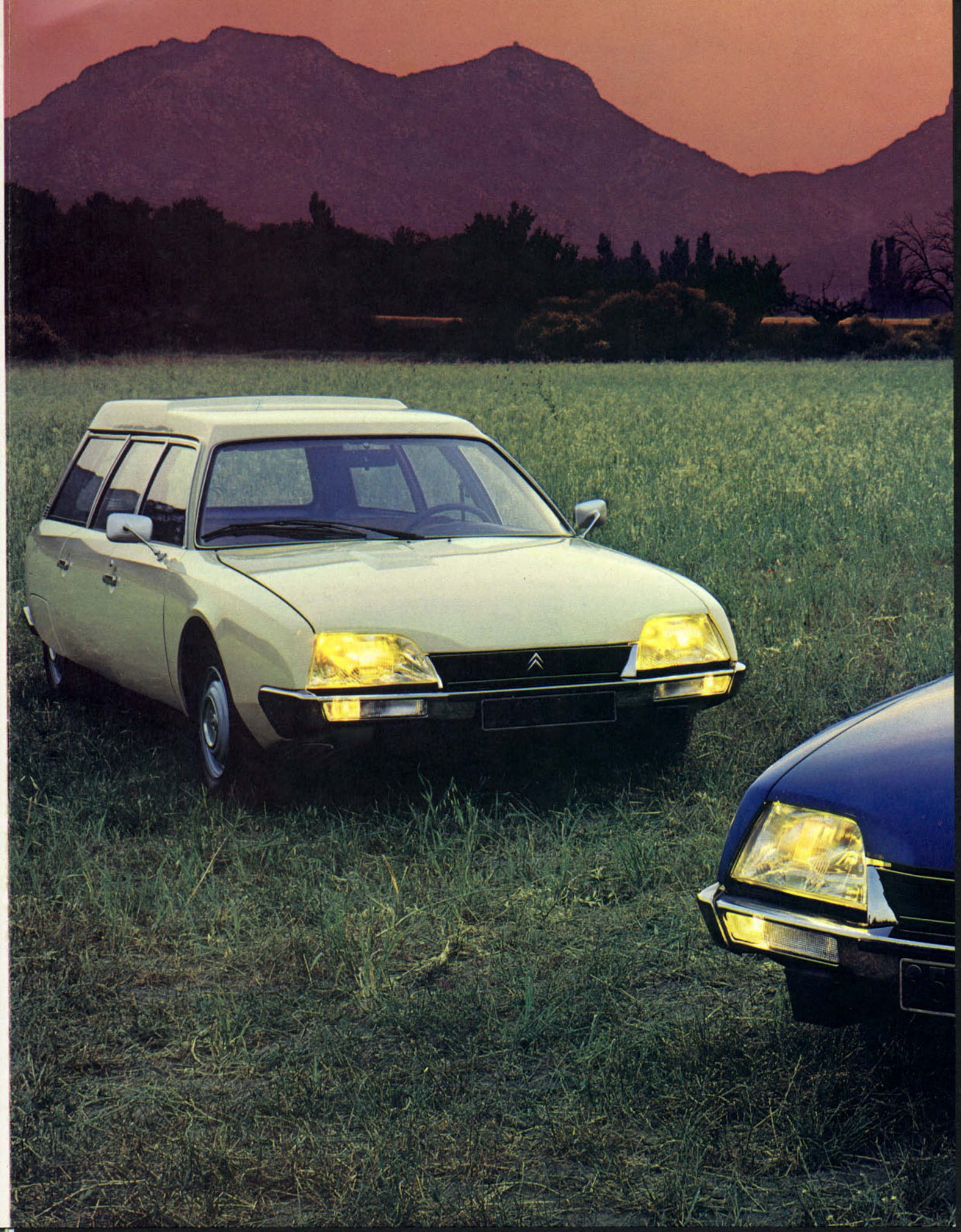

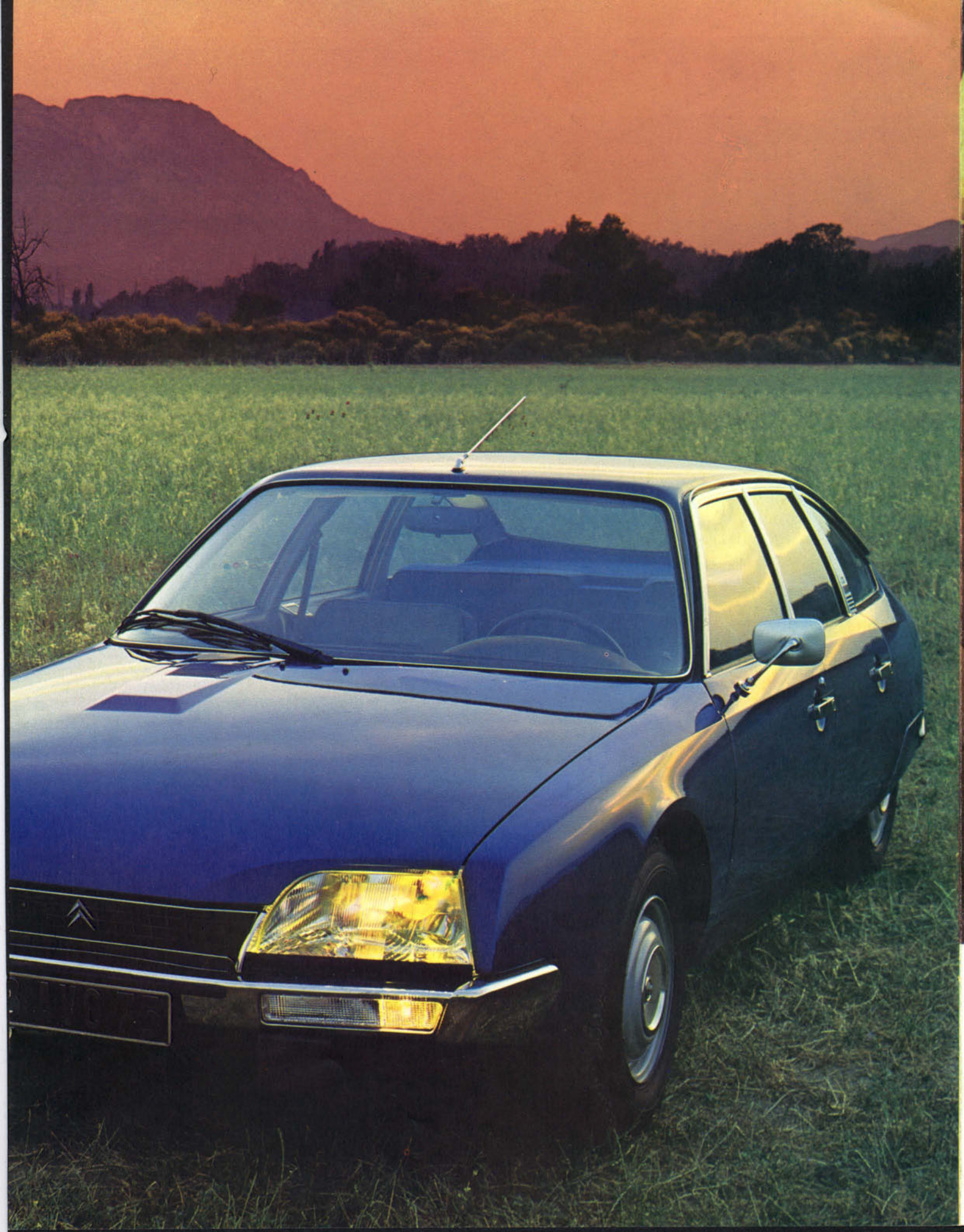









Super

CITROËN CX 2400



CX, UN ESPACE ORGANISÉ

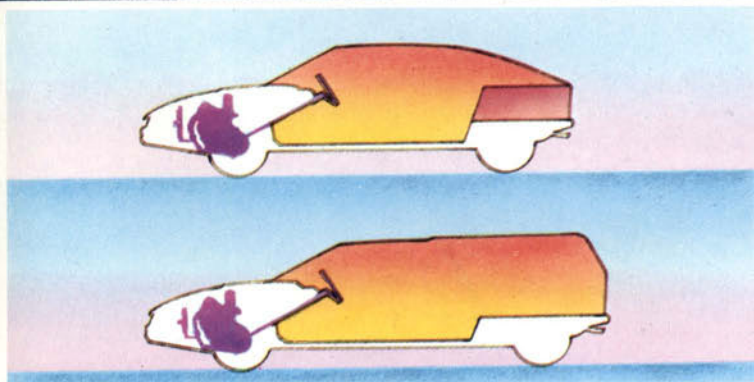

Dans la CX, chaque occupant parfaitement à son aise, à l'avant comme à l'arrière, peut s'installer, détendu, pour de longues étapes.

Le remarquable rapport dimensions extérieures/volume intérieur a été obtenu par la disposition transversale du moteur et par le dessin du coffre incorporé qui présente un grand volume de rangement sans empiéter sur l'espace passagers.

CX, UNE RECHERCHE TETUE DE LA PERFECTION

Différente des autres voitures, indifférente aux modes, la CX doit son nom à l'élégance insolite de sa ligne à ses qualités aérodynamiques.

Intérieurement, elle mêle le raffinement à l'ingéniosité, la recherche esthétique au détail pratique, pour le plaisir de ses passagers.

Une voiture belle, confortable, luxueuse, ne peut souffrir l'imperfection, aussi légère soit-elle. Après les multiples contrôles à tous les stades de sa fabrication, chaque CX

doit subir victorieusement un examen très sévère qui porte sur un programme extrêmement complet.

Votre CX n'aura pas la plus légère tache sur sa robe.

La CX a obtenu le prix Style auto, dont le jury est composé de 107 spécialistes de la Carrosserie et du Design.



La carrosserie ne doit pas présenter la plus légère irrégularité. Après divers contrôles et une ultime vérification "à la main", la tôle nue recevra un traitement phosphatant, appelé bondérisation. 1

Chaque CX est plongée entièrement dans un bain anticorrosion. Ainsi, il n'est pas un mm² de tôle qui échappe à ce traitement protecteur qui agit par électrophorèse.

Suivent ensuite l'application d'une couche bitumineuse, de deux couches d'apprêt. Et enfin de deux couches de laque cuites au four. 2

Les contrôles de peinture s'effectuent avec la même vigilance qu'à tous les autres postes et signalent les "défauts" souvent invisibles pour un œil profane. 3

Les opérations finales sont confiées à des équipes féminines sélectionnées pour leur habileté à déceler les moindres imperfections. 197 points de contrôle " finition " sont vérifiés avant qu'une CX obtienne son visa de sortie. 4

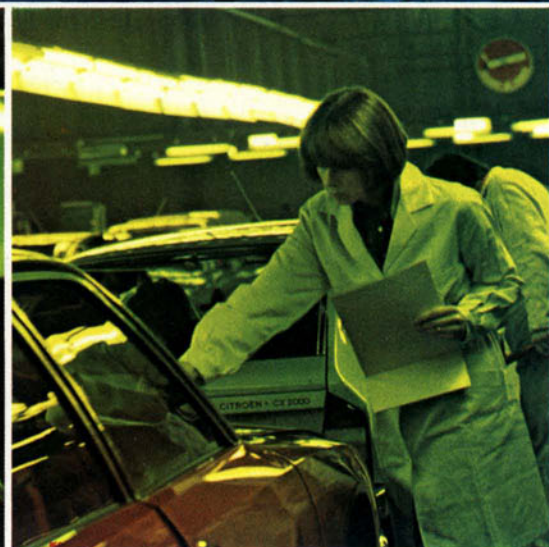
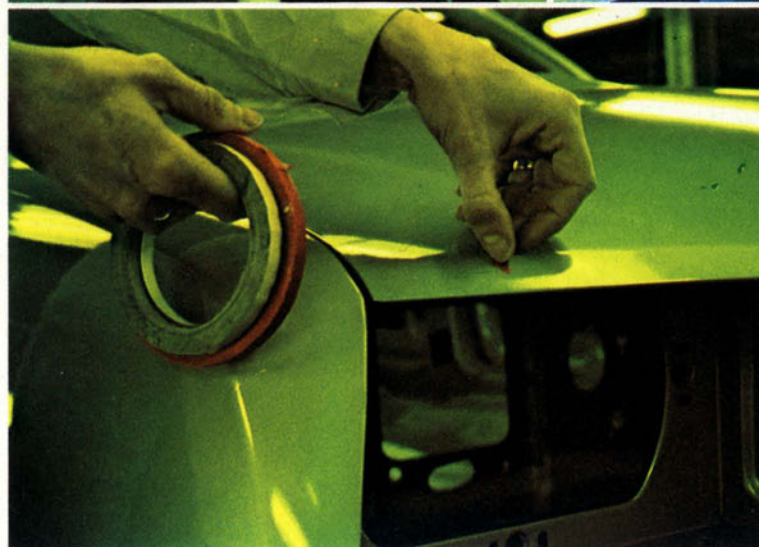
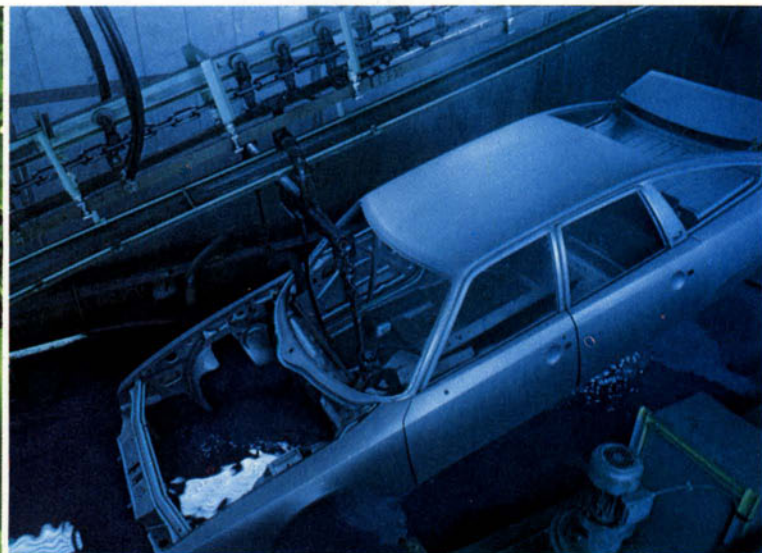

UNE PERSONNALISATION A LA CARTE

Citroën s'est donné pour règle d'offrir en série des modèles parfaitement équipés, et les options proposées sur les CX ne relèvent pas de la surenchère, mais de la liberté de choisir. A chacun ses préférences. C'est à vous qu'il appartient de décider, entre les modèles, les options, les accessoires, de la personnalité de votre CX. Ceux-ci sont attribués par modèle dans le tableau des pages suivantes.

Boîte 3 rapports munie d'un convertisseur de couple hydraulique, la C-matic effectue automatiquement l'embrayage/débrayage quand le conducteur enclenche une vitesse. D'où une conduite plus simple, plus détendue.

La C-matic offre deux styles de conduite. Il est possible de démarrer directement en seconde ou en troisième vitesse sans inconvénient.

Mais il est possible aussi de conduire plus sportivement comme avec une boîte manuelle, corvée d'embrayage exceptée.

- Garnissage des sièges en cuir
- Climatiseur 35°
- Chauffage additionnel pour grand froid jusqu'à - 20°
- Peinture métallisée.

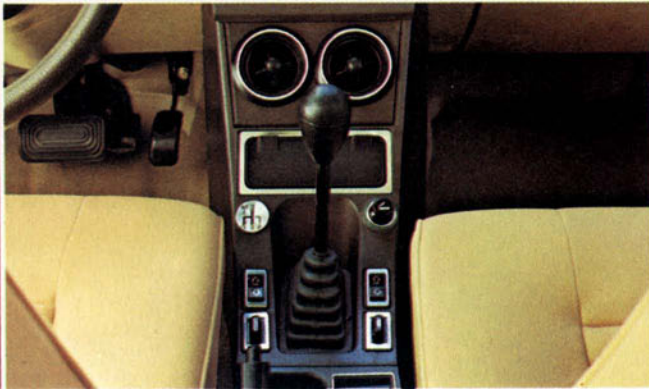

- 2 appuis-tête réglables, amovibles, rendent l'étape plus confortable (1)
- L'isother est un ensemble de dispositions destinées à accentuer l'isolation thermique du véhicule et comprenant :
 - un pare-brise teinté dégradé
 - des glaces teintées
 - l'isolation thermique du pavillon
 - l'isolation du caisson sous banquette arrière
 - deux rideaux à enrouleurs sur tablette arrière
 - deux pare-soleil latéraux aux portes arrière (2)
- Exclusivité Citroën, la Diravi fait preuve de la même efficacité, de la même maniabilité qu'il s'agisse de manœuvres de parking, de circulation urbaine, de

conduite rapide : l'assistance qu'elle apporte est modulée en fonction de la vitesse.

La Diravi accroît la sécurité : le braquage des roues s'effectue par servocommande, et le rappel des roues en ligne droite est assuré même sur une route boueuse, même sur la neige et le sable.

La Diravi rend la conduite plus confortable : l'effort au volant est réduit et la démultiplication permet en 2 tours et demi de volant de passer d'un braquage extrême à l'autre.

Sécurité, confort, technicité, fiabilité, la Diravi est à tous les égards, très Citroën (3)

- 3 mesures en musique : une antenne de toit plus 2 haut-parleurs intégrés dans les portes (4)







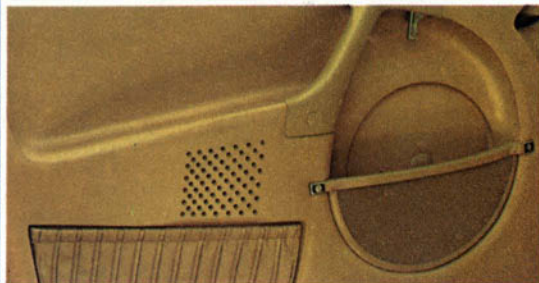
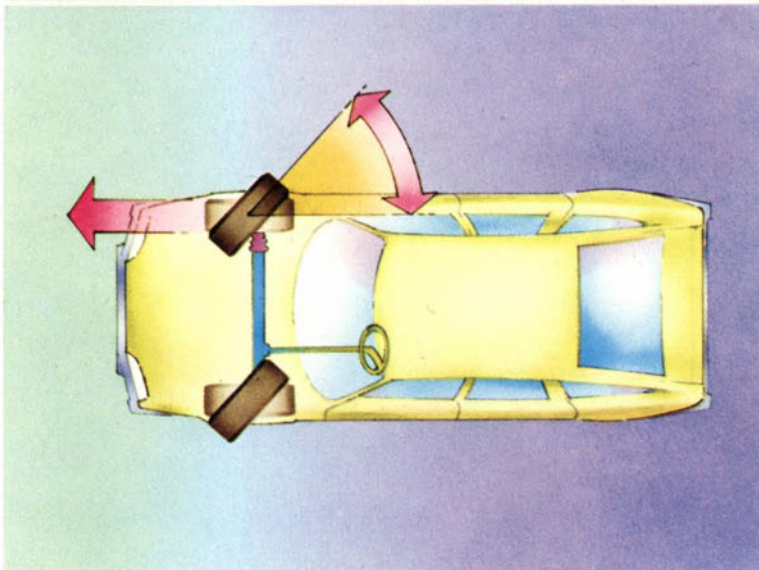

		Tableau de bord	Équipement de conduite
	Berline Confort CX 2000 CX 2200 D Boîte de vitesses mécanique	Totalisateur journalier Jauge à carburant Témoin minimum de réservoir Montre électrique à quartz Voyant de charge Voyant de pression d'huile Voyant de température d'huile Voyant de température d'eau Voyant de pression hydraulique et de niveau du liquide de frein Voyant d'usure des freins AV Voyant de lanternes Voyant de codes Voyant de phares Voyant de clignotants Voyant de signal de détresse Voyant de lunette AR chauffante Voyant de starter (sauf Diesel)	Rétroviseur jour et nuit Lunette AR chauffante Essuie-glace balai unique à 2 vitesses Lave-glace électrique Feux de recul Avertisseur sonore H.F. Commande de variations de garde au sol
	Berline Super CX 2000 CX 2400 CX 2200 D Boîte de vitesses mécanique C matic (2400 seulement)	Aux équipements et options énumérés ci-dessus, il convient d'ajouter : Compte-tours électronique Voyant stop - bouton testeur Voyant de frein à main Jauge d'huile pneumatique	Avertisseurs à compresseur
	Berline Pallas CX 2400 Boîte de vitesses mécanique ou C matic	Aux équipements et options énumérés ci-dessus, il convient d'ajouter	Lecteur de cartes
	Berline Prestige CX 2400 Boîte de vitesses mécanique ou C matic	Aux équipements et options énumérés ci-dessus, il convient d'ajouter : Voyant de feux AR de brouillard	Rétroviseur extérieur gauche réglable de l'intérieur par commande électrique Diravi
	Break Confort CX 2000 CX 2200 D Boîte de vitesses mécanique	Descriptif complémentaire aux équipements et options de la Berline Confort	Combiné essuie-glace, lave glace de lunette AR
	Break Super CX 2400 CX 2200 D Boîte de vitesses mécanique	Descriptif complémentaire aux équipements et options de la Berline Super	Combiné essuie-glace, lave-glace de lunette AR

Equipement de confort	Equipement extérieur	Options	
<p>2 Aérateurs centraux 2 Aérateurs latéraux Pulseur d'air à 3 vitesses 2 Pare-soleil AV orientables avec miroir de courtoisie et pochette porte-cartes Allume-cigares AV avec éclairage Cendrier AV avec éclairage 2 Cendriers AR Plafonnier central Interrupteur de feuillure/porte AV Eclairage boîte à gants Boîte à gants verrouillable Crochets porte-vêtements aux places AR Ceintures de sécurité 3 points aux places AV Ancrage pour ceintures AR Sièges AV séparés dossier inclinable Réglage longitudinal des sièges AV</p>	<p>Garnissage mixte tissu simili Accoudoir central AR Tapis de sol moquette rase</p>	<p>Eclairage du coffre AR Encadrements de glaces chromés Phare à iode Pare-brise super triplex Rétroviseur extérieur en aluminium anodisé</p>	<p>Peinture métallisée Antenne + 2 haut-parleurs Ceintures de sécurité AV à enrouleurs Diravi Garnissage Targa (Diesel seulement) Isother Climatiseur 35° (sauf Diesel) Chauffage grand froid (sauf Diesel)</p>
<p>Lève-glace électrique/porte AV Plafonnier central grand modèle Antenne + 2 haut-parleurs/porte AV Ceintures à enrouleurs 3 points aux places AV Soufflets vide-poches sur dossier des sièges AV Moquette à bouclettes Moquette sur tablette AR</p>	<p>Bande de caoutchouc/pare-chocs AR</p>	<p>C matic (sur CX 2400 seulement)</p>	
<p>Interrupteur de feuillure/porte AR 2 Plafonniers aux places AR Appui-tête aux places AV Finition bas de marche intérieure Moquette velourée à poils longs Moquette velourée sur tablette AR Cendrier AV en aluminium brossé Pavillon intérieur en tarragone velours chanvre</p>	<p>Peinture métallisée Bande de caoutchouc sur crosses de pare-chocs AV et AR Enjoliveur de roue grand diamètre Embout d'échappement chromé Tôle d'habillage AR Baguettes latérales de protection Jones de haut de porte, chromés Encadrements de glaces chromés avec liséré noir Rétroviseur extérieur chromé</p>	<p>Sièges cuir</p>	
<p>Climatiseur 35° Chauffage grand froid 2 Pare-soleil latéraux AR orientables 2 Allume-cigares AR avec éclairage 1 Cendrier sur accoudoir central AR Lève-glace électrique/portes AR Appui-tête aux places AR Dragonne sur chaque pied milieu 2 haut-parleurs sur portes AR Garnissage tissu à pavés et boutons Isother sans glaces teintées ni pare-brise teinté dégradé</p>	<p>Feux AR de brouillard Toit vinyl</p>	<p>Garnissage intérieur complet en cuir Pare-brise teinté dégradé et glaces teintées</p>	
<p>Banquette AR rabattable</p>	<p>Rétroviseur extérieur droit en aluminium anodisé</p>	<p>Garnissage Targa sur tous modèles Isother les rideaux AR sont remplacés par des pare-soleil latéraux aux glaces de custode</p>	
<p>Banquette AR rabattable</p>	<p>Rétroviseur extérieur droit en aluminium anodisé</p>	<p>Isother les rideaux AR sont remplacés par des pare-soleil latéraux aux glaces de custode Sur Break CX 2400 : pas d'option C matic</p>	



(A) Moteur tournant

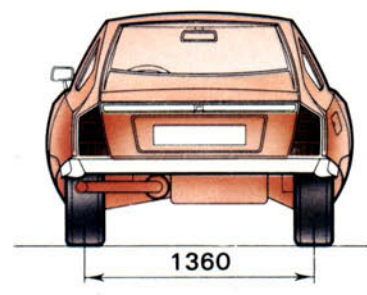
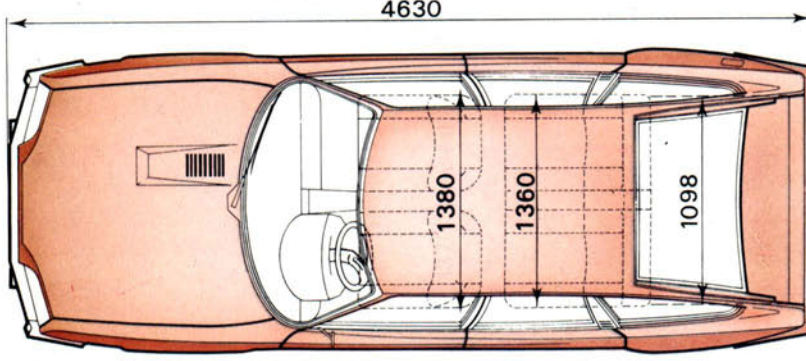
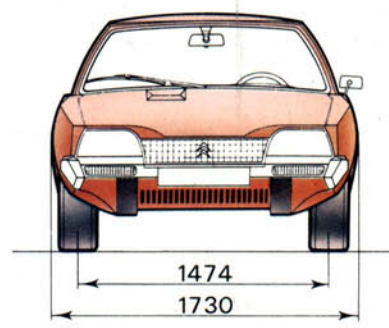
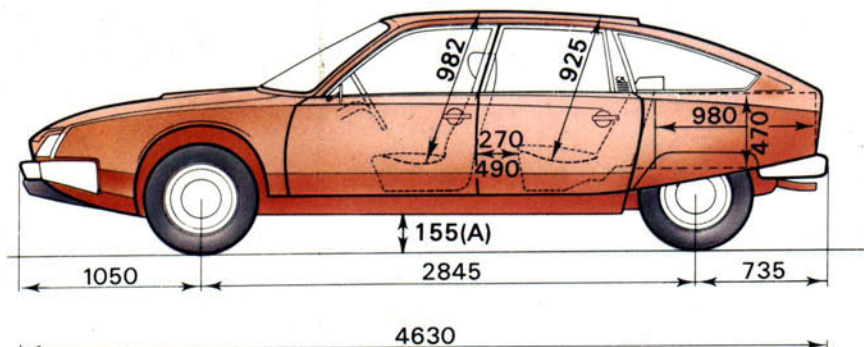
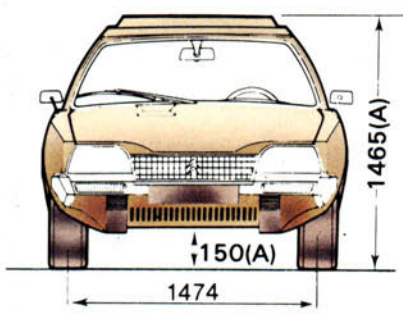
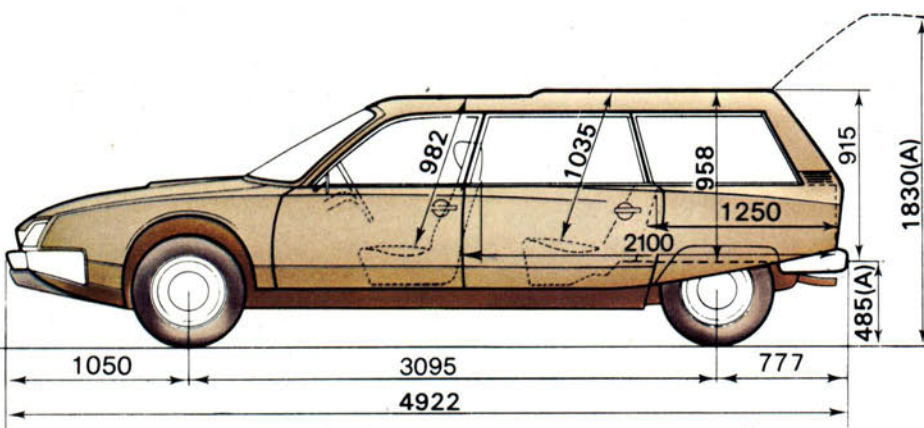

Volume total du coffre : 1163dm³ Banquette AR rabattue 2128 dm³.

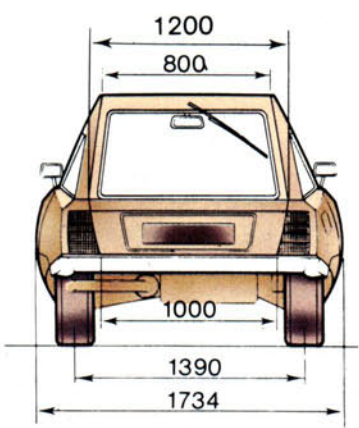
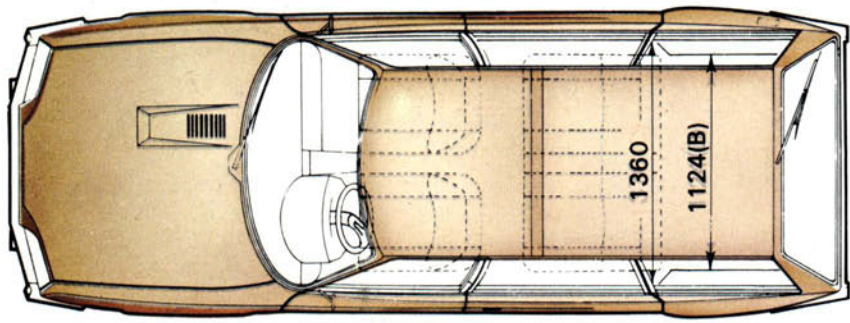

(A) Moteur tournant (B) entre passage de roues

La consommation d'un véhicule varie en fonction de nombreux facteurs tels que la manière de conduire, la vitesse, le réglage du véhicule, le profil du parcours, les conditions atmosphériques, etc. et aucune méthode ne permet d'en indiquer la valeur effective.
 Les consommations que nous indiquons correspondent aux parcours conventionnels définis par la circulaire du Ministère de l'Équipement du 7 Mars 1975 et sont contrôlées par l'Union Technique de l'Automobile, du Motorcycle et du Cycle (U.T.A.C.).

DONNEES TECHNIQUES

Moteur	2000	2400	2200 Diesel
Nombre de cylindres	4 cylindres en ligne		
Alésage x course en mm	86 x 85,5	93,5 x 85,5	90 x 85,5
Cylindrée en litres	1,985	2,347	2,175
Rapport volumétrique	9	8,75	22,25
Refroidissement	par eau et ventilateur électrique à thermostat		2 ventilateurs électriques à thermostat
Batterie	12 V 225/45 Ah	12 V 275/55 Ah	12 V 440/88 Ah
Alternateur	1008 W (72 Ah)		
Puissance maxi DIN (ch) correspondant à tr/mn	102 à 5 500	115 à 5 500	66 à 4 500
Couple maxi DIN (mkg) correspondant à tr/mn	15,5 à 3 000	18,3 à 2 750	12,8 à 2 750
Capacité du réservoir de carburant en litres	68	68	68

CONSUMMATION EN LITRES

PERFORMANCES

PNEUMATIQUES

	CONSUMMATION EN LITRES			PERFORMANCES			PNEUMATIQUES	
	90 km/h	120 km/h	Circuit urbain	Vitesse maximale en km/h	Départ arrêté 0 à 400 m en secondes	Départ arrêté 0 à 1000 m en secondes	Direction mécanique	DIRAVI
Berline 2000 mécanique	8,2	10,2	14,2	174	18'3	34'4	AV 185 SR - 14 ZX AR 175 SR - 14 ZX	AV 185 HR 14 XVS AR 175 HR 14 XVS
Break 2000 mécanique	8,4	10,8	14,2	171	19'3	35'8	185 SR - 14 ZX	185 HR 14 XVS
Berline 2400 mécanique	8,3	10,5	14,5	181	17'5	32'7	AV 185 HR - 14 XVS AR 175 HR - 14 XVS	AV 185 HR 14 XVS AR 175 HR 14 XVS
Berline 2400 C Matic	9,1	11,5	14,9	177	19'	34'7	AV 185 HR - 14 XVS AR 175 HR - 14 XVS	AV 185 HR 14 XVS AR 175 HR 14 XVS
Break 2400 mécanique	9,2	11,5	14,8	174	18'	33'9	185 SR - 14 ZX	185 HR 14 XVS
Prestige 2400 mécanique	8,9	11,0	14,8	181	18'1	33'6		185 HR 14 XVS
Prestige 2400 C Matic	9,1	11,7	15,3	176	19'5	35'5		185 HR 14 XVS
Berline 2200 D mécanique	6,3	8,4	10,0	146	21'8	40'4	AV 185 SR - 14 ZX AR 175 SR - 14 ZX	AV 185 HR 14 XVS AR 175 HR 14 XVS
Break 2200 D mécanique	6,4	8,8	10,0	144	22'8	42'	185 SR - 14 ZX	185 HR 14 XVS

UN DES PLUS GRANDS RÉSEAUX EUROPÉENS

Le réseau CITROËN compte aujourd'hui plus de 5.500 agences, concessions et succursales, en France et 4.000 à l'étranger. C'est l'un des plus modernes du monde.

DES SERVICES POUR VOUS FACILITER LA ROUTE ET LA VIE.

Facturation sans surprise.

Les barèmes de temps de réparation et d'entretien sont calculés avec rigueur et agréés par toutes les Assurances Françaises. Vous pouvez à tout instant les consulter et demander toutes explications souhaitables à votre agent.



Contrôle électronique.

Pour une somme modique, un ensemble d'appareils électroniques vous permet de faire vérifier scientifiquement l'état de santé de votre voiture, et établit rapidement un diagnostic infaillible.

DIESEL Service-Diesel CITROËN.

Citroën fabrique depuis longtemps des moteurs Diesel et depuis longtemps il existe chez CITROËN un service DIESEL.

Aujourd'hui, pour la totale satisfaction des usagers de CX Diesel, de nouvelles équipes, spécialistes de ce véhicule ont reçu une formation appropriée.

Service-rapide.

Chaque concession, chaque succursale possède pour les interventions de courte durée, une équipe de techniciens hautement qualifiés, pourvue d'un outillage spécial. Ce "service-rapide" effectue immédiatement les travaux qui n'excèdent pas une durée de quelques heures. Vous pouvez assister à la remise en état de votre véhicule.

Contrat de maintenance.

Ce contrat vous offre à des conditions particulièrement avantageuses et pour le kilométrage de votre choix, la prise en charge des opérations de station-service, l'entretien régulier et les éventuelles réparations mécaniques de votre Citroën.

PLAN DE FINANCEMENT.

Citroën vous proposera un plan de financement adapté à vos possibilités financières. Dans ce domaine également, vous bénéficierez de son expérience.

NOTES