

notice d'emploi

CX BREAK·FAMILIALE

Spécificités

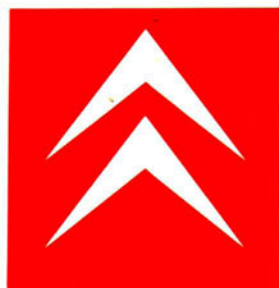

CITROËN SERVICE

La conception de votre CX break, bien que spécifique, s'inscrit dans la gamme CX.

Vous trouverez regroupées dans cette brochure ses principales caractéristiques distinctives entraînant une recommandation ou une information particulière.

Quant au grand intérêt pratique de ce modèle CX Break, nous vous laissons le soin d'en découvrir toutes les qualités.

généralités

Désignation	Versions	20 RE	25 RI / TRI	25 RD / TRDT	
	Types mines	MA-MR	MA-NJ	MA-NN	MA-NC
Nombre de places	5 sur break ; 8 sur familiale				
Cylindrée	1 995		2 500	2 500	
Capacité réservoir	68 litres				
Capacité huile *	5/5,25*		4,7/5,4*	4,6/5,3*	
Diamètre de braquage C. à gauche entre murs C. à droite	12,70		12,70	13,40	
	13,40		13,40	13,40	
Freinage principal **	Hydraulique assisté				
Puissance administrative	10 CV		12 CV	9 CV / 7 CV	

* Avec échange cartouche.

** Un doseur compensateur de freinage répartit la pression sur les freins des roues avant et arrière et limite la pression sur les roues arrière en fonction de la charge.

Poids en kg *	20	25	25RD	25TRDT
A vide	1 390	1 465	1 475	1 520
En charge	2 080	2 165	2 190	2 200
Maxi. sur l'avant	860	945	945	990
Maxi. sur l'arrière	530	520	510	530
P.T. roulant	3 380	3 465	3 490	3 500
Remorque freinée	1 300 - 1 500 **			
Remorque non freinée	695	730	750	750

* Ces poids peuvent augmenter en fonction des options d'équipement.

** Dans la limite du poids total roulant.

Pneumatiques	20 RE-25 RD		25 RI/TRI/TRDT		
	AV	AR	AV	AR	RS Tous types
Montes série					
195/70 R14 MXL	2,5	2,3	-	-	2,8
195/70 R14 MXV	-	-	2,5	2,3	
185/70 R14 MXL	-	-	-	-	
Monte-option					
190/65 HR 390 TRX	2,6	2,3	2,6	2,3	

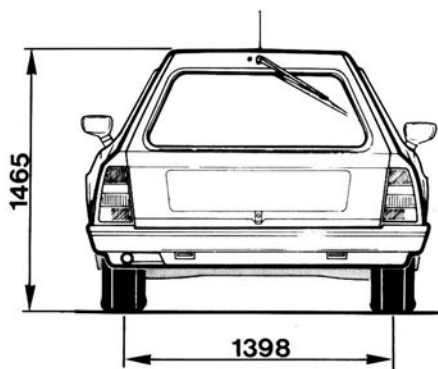
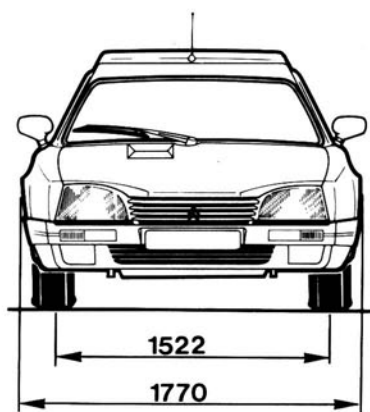
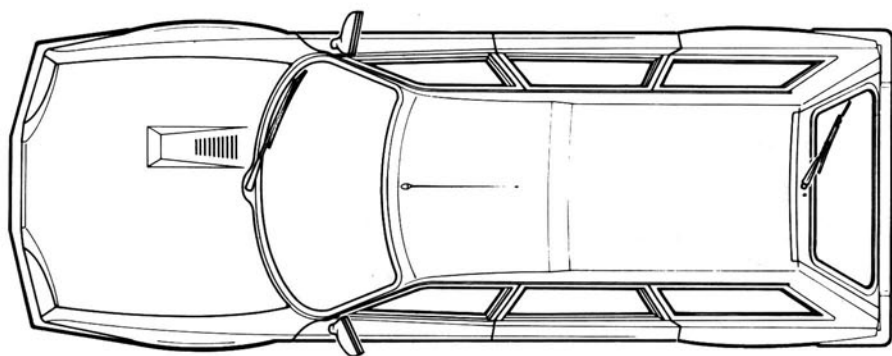
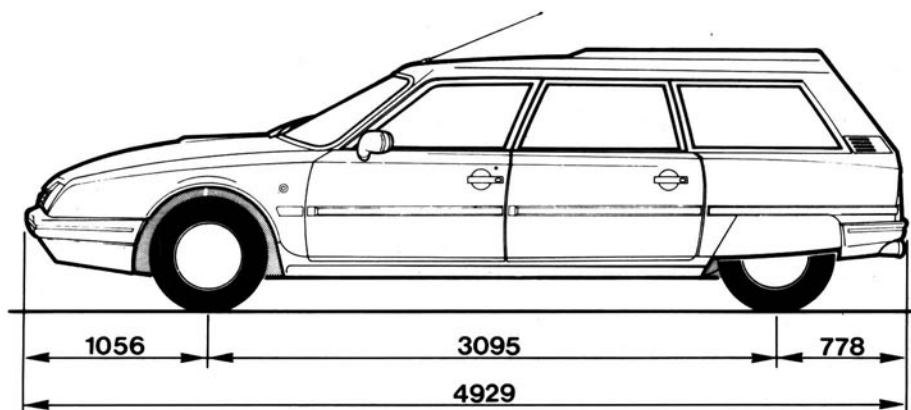

fractionnement des sièges arrière

BREAK



Assise côté droit rabattue

Assise côté gauche rabattue.



Assises droite et gauche
rabattues.

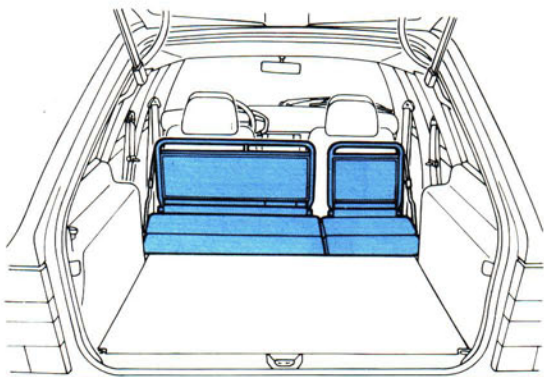

BREAK

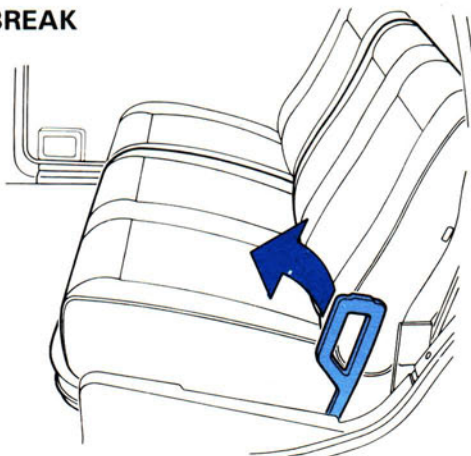

Déposer les appuis-tête en les tirant vers le haut et les ranger dans l'espace libéré par l'assise rabattue.
Manœuvrer le levier pour libérer le dossier et le faire pivoter vers l'avant jusqu'à la butée.

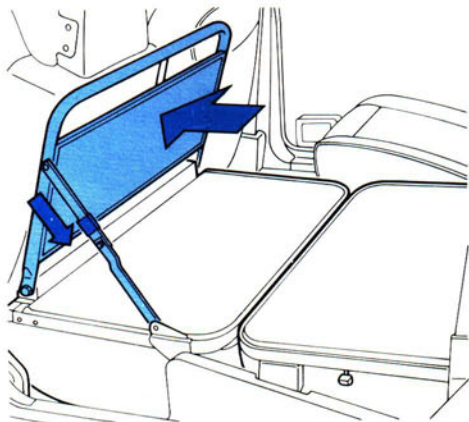

Siège côté gauche ou côté droit
Tirer sur la poignée pour dégager l'assise.

Relever la béquille escamotable située sur le côté intérieur du coussin.
Faire pivoter l'assise vers l'avant jusqu'à butée de la poignée et de la béquille sur le plancher.

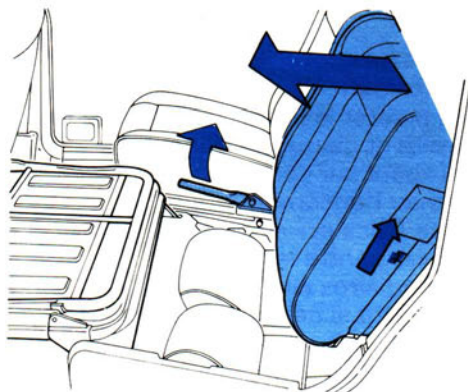

Relever la séparation métallique de protection, la maintenir en place en redressant la béquille articulée et en l'immobilisant en faisant coulisser la bague sur l'articulation.

sièges intermédiaires

FAMILIALE

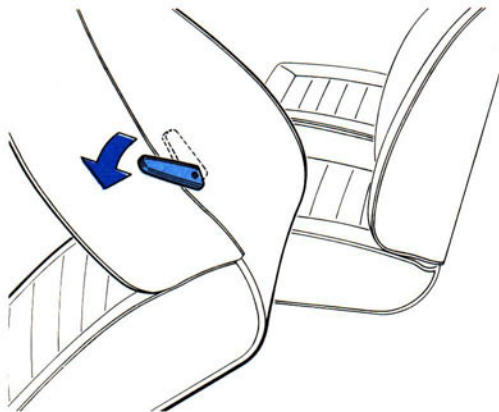

Le siège central est fixe.
Les deux sièges latéraux se rabattent, provisoirement, vers l'avant en faisant pivoter le levier vers l'extérieur.

Banquette Rabattement

Faire pivoter le levier à fond vers la droite et plaquer le dossier ainsi libéré sur l'assise.

Soulever l'ensemble - Assise/Dossier - et le faire basculer contre les sièges intermédiaires en forçant légèrement si nécessaire.

Remise en place

Prendre soin de repousser fermement le dossier afin d'en assurer le verrouillage correct.

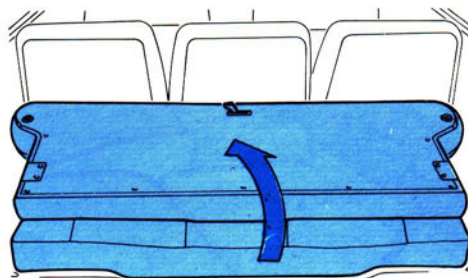
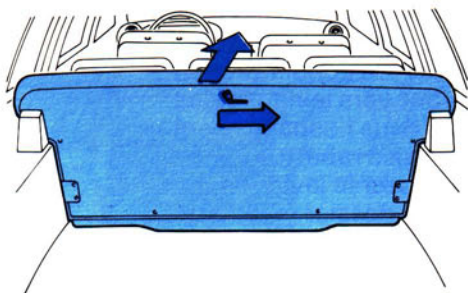

En ce qui concerne le rabattement de la banquette : prendre soin avant toute manipulation de placer les ceintures de sécurité en position de repos. Cette précaution est indispensable aux fins d'éviter de coincer les sangles ou de créer un mauvais rabattement de la banquette contre les sièges intermédiaires.

points d'arrimage

7

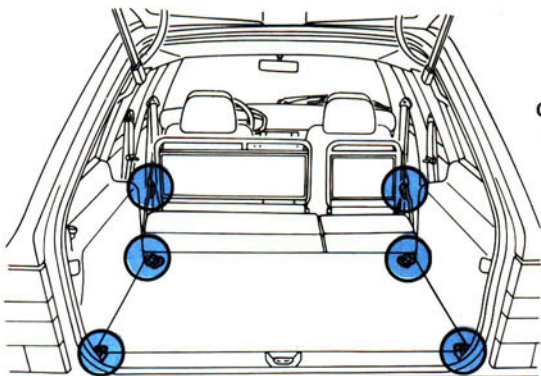

Lors d'un transport de bagages ou objets divers, répartir la charge et arrimer convenablement le chargement en utilisant les boucles. (6 sur BREAK - 4 sur Familiale).

tapis de coffre

Le garnissage du plancher de coffre est constitué d'un tapis-caoutchouc fixe sur lequel est posé un tapis-moquette amovible. Avant le chargement d'objets risquant de dégrader le tapis-moquette, déposer celui-ci en décrochant les boutons-pression.

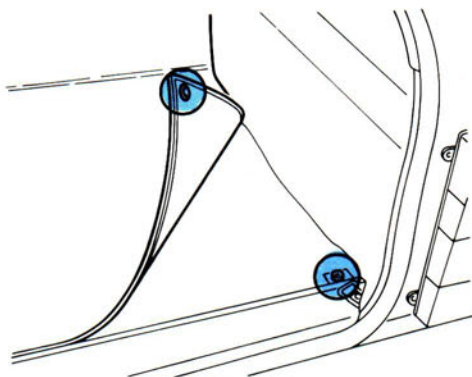

remplacement des lampes

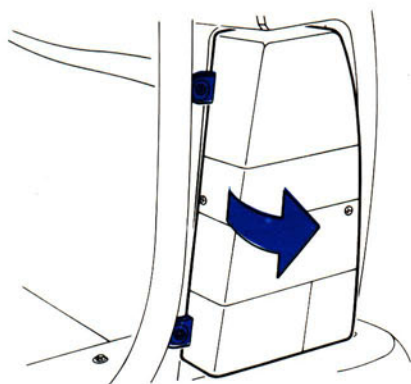

Boîtiers de signalisation arrière

Ils sont accessibles en ouvrant la porte de coffre.

Défaire les deux vis de fixation et dégager le boîtier.

Soulever la patte-ressort de verrouillage. Dégager le porte-lampes par traction, tout en le soulevant.

La lampe défectueuse une fois changée, replacer le support de lampes dans ses crans de maintien.

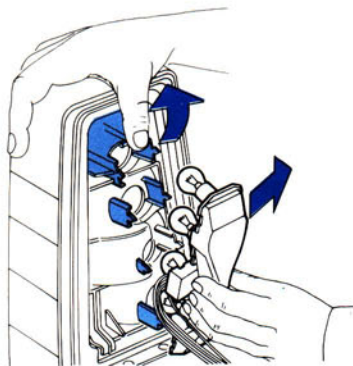

Stop et lanternes

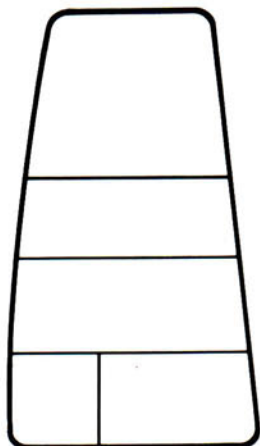

Catadioptr

Recul

Indicateur de direction

Feu brouillard

Eclairage plaque de police arrière

Porte de coffre ouverte, les deux lampes sont accessibles entre doublure et panneau extérieur.

Faire pivoter l'ampoule défectueuse en appuyant légèrement puis tirer.

Réalisation Comidoc France
Imprimé par L.G.P. 95000 Cergy
Dépôt légal Juin 1985

013-F-7-85